



**FIBOIS**

**RÉGIONS ÎLE-DE-FRANCE ET NORMANDIE**

CATALOGUE  
**DES PRODUITS**  
**D'AMÉNAGEMENT**  
**FEUILLUS**

**D'ÎLE-DE-FRANCE ET DE NORMANDIE**

# SOMMAIRE

Pourquoi aménager en feuillus .....	p 2
Certifications et labels.....	p 3
Les caractéristiques du bois.....	p 4
Imprégnabilité.....	p 5
Les classes d'emploi des bois .....	p 6-7
Les fondamentaux.....	p 8-9
Les produits d'aménagement.....	p 10

## LES PRODUITS D'AMÉNAGEMENT EN FEUILLUS

Le bois brut .....	p 12-13
Les parquets.....	p 14-15
Les produits d'aménagement intérieur .....	p 16-19
Bardage et tuiles .....	p 20-21
Mobilier urbain.....	p 22-23
Terrasse et aménagement extérieur .....	p 24-26

## ANNUAIRE DES ENTREPRISES

Île-de-France .....	p 28-32
Normandie .....	p 33-36

## VOS CONTACTS

### ÎLE-DE-FRANCE

Claire Caillosse  
06 32 61 26 82  
claire.caillosse@fibois-idf.fr



### NORMANDIE

Maureen Donnet-Descartes  
07 50 55 18 27  
maureen.donnet-descartes@fibois-normandie.fr

# POURQUOI AMÉNAGER EN FEUILLUS ?

L'utilisation de bois feuillus dans l'aménagement intérieur ou extérieur relève **d'un choix à la fois esthétique, durable et responsable**. Certaines essences comme le chêne, le hêtre ou le frêne se distinguent par leur **grande résistance mécanique et leur densité élevée** (cf p.X). Ces caractéristiques en font des matériaux privilégiés pour les sols, les escaliers ou encore les plans de travail, tous soumis à des usages intensifs.

La richesse des essences feuillues offre également **une diversité de qualités esthétiques**. Chacune possède ses propres singularités : nuances de teintes, veinages, textures... Autant d'éléments qui confèrent au bois feuillu un rendu authentique, noble et intemporel, perçu comme un gage de qualité.

Les essences feuillues représentent par ailleurs **une ressource largement disponible sur nos territoires** : environ 64 % de la surface forestière nationale, ainsi que 88 % en Normandie et 94 % en Île-de-France. Leur utilisation permet donc de privilégier un matériau local, soutenant les filières régionales tout en réduisant l'empreinte carbone, notamment en comparaison avec des essences exotiques souvent employées en aménagement extérieur.

Opter pour le bois feuillu dans l'aménagement, c'est faire le choix d'un matériau robuste, esthétique et écologique. C'est également soutenir les filières locales et valoriser le savoir-faire artisanal de nos territoires.



# CERTIFICATIONS FORESTIÈRES ET LABEL

## LES CERTIFICATIONS FORESTIÈRES



Les certifications forestières (**PEFC** et **FSC**) garantissent une gestion durable des forêts aux consommateurs et leur assurent que les produits qu'ils consomment sont issus de pratiques respectueuses de l'environnement et des normes.

PEFC et FSC sont les deux certifications forestières qui existent en France et à l'international : en France, et en Normandie et en Île-de-France, la certification PEFC est largement plus présente que FSC. En Normandie, ce sont presque 44% des surfaces forestières qui sont certifiées PEFC, ce qui en fait la 3<sup>e</sup> région en part de surface régionale certifiée en France. En Île-de-France près de 40,5% de forêts sont certifiées PEFC et 3,5% ont la double certification PEFC/FSC, de plus il existe une forte demande de bois sur le marché de la construction et une forte sensibilité aux certifications dans les marchés publics.

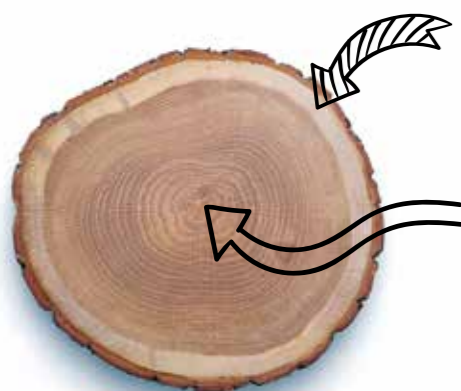
## LABEL BOIS DE FRANCE



Le label **Bois de France** est une marque qui a pour objectif de valoriser et promouvoir le bois, quelle que soit l'essence, et les produits à base de bois issus de forêts françaises. Ce label garantit que le bois est issu de forêts françaises gérées durablement, et que la transformation et l'assemblage ont été réalisés en France.

Il y a également des marques et appellations régionales : des marques collectives (Sélection Vosges, Jura Supérieur, Bois Qualité Savoie, Chêne de l'Allier), des Appellations d'Origine Contrôlées (AOC Bois du Jura, AOC Bois de Chartreuse) et des marques de garantie (Bois des territoires du Massif Central, Bois des Alpes, Bois des Pyrénées, Lignum Corsica). Cependant, aucune n'existe en Normandie ou Île-de-France.

# CARACTÉRISTIQUES DU BOIS



**L'AUBIER** est la partie du bois la plus récente, la plus éloignée du centre du tronc. En général, il n'est pas naturellement durable et nécessite un traitement pour être mis en oeuvre dans la construction.

**LE DURAMEN OU LE BOIS PARFAIT** constitue la partie centrale du tronc. Il est en règle générale plus durable que l'aubier et est utilisé dans la construction avec ou sans traitement.

**L'aubier et le duramen ne sont pas toujours différenciables selon les essences.**

## La durabilité naturelle

La durabilité naturelle du bois correspond à la résistance vis-à-vis des agents biologiques (champignons, insectes). On considère que l'aubier est non durable en cas d'attaques biologiques.

## La durabilité conférée

La durabilité naturelle est variable en fonction des essences. Lorsque celle-ci est insuffisante par rapport aux risques encourus et à la durée de vie attendue, seule l'application d'un traitement de préservation peut assurer la protection nécessaire. On parle alors de durabilité conférée. Il existe différents types de traitements de préservation : par trempage ou aspersion, par badigeonnage, par imprégnation ou par traitement haute température (THT)..



# IMPRÉGNABILITÉ

L'imprégnabilité est la facilité avec laquelle un bois peut être pénétré par un liquide comme un produit de préservation. Elle se divise en 4 classes (norme EN 350-2). L'aubier est toujours imprégnable. Une fois le bois traité possède donc une durabilité conférée qu'il n'aurait pas naturellement.

### 1 Imprégnable :

#### FACILE À TRAITER

Le bois scié peut être pénétré complètement avec un traitement sous pression, sans difficulté.

### 2 Moyennement imprégnable :

#### ASSEZ FACILE À TRAITER

Habituellement une pénétration complète n'est pas possible, mais après 2 ou 3 heures de traitement sous pression, une large proportion des vaisseaux peut être pénétrée dans les feuillus.

### 3 Peu imprégnable :

#### DIFFICILE À TRAITER

3 à 4 heures de traitement sous pression ne peuvent donner plus de 3 à 6 mm de pénétration latérale.

### 4 Non imprégnable :

#### VIRTUELLEMENT IMPOSSIBLE À TRAITER

Peu de produit de préservation absorbé même après 4 heures de traitement sous pression. Pénétration latérale et longitudinale minimale.

	AUBIER	DURAMEN
Bouleau	1-2	1-2
Charme	1	1
Châtaigner	2	4
Chêne	1	4
Erable	1	1
Frêne	1	1
Hêtre	1	1
Merisier	NC**	NC**
Noyer	1	3
Peuplier	1*	3*
Robinier	3-4	4

\* = cette essence présente un niveau exceptionnellement élevé de variation

\*\* = non caractérisé

# LES CLASSES D'EMPLOI DES BOIS

## CLASSE 1 :

### MENUISERIE INTÉRIEURE

A l'intérieur ou sous abri.

Bois sec, humidité toujours inférieure à 20%.

## CLASSE 2 :

### CHARPENTE ET OSSATURE

A l'intérieur ou sous abri.

Bois sec mais dont l'humidité peut dépasser occasionnellement 20%.

## CLASSE 3a :

### MENUISERIE EXTÉRIEURE

A l'extérieur au-dessus du sol, protégé.

Bois soumis à une humidification fréquente sur des périodes courtes. Conception permettant l'évacuation des eaux.

## CLASSE 3b :

### MENUISERIE EXTÉRIEURE

A l'extérieur au-dessus du sol, protégé.

Bois soumis à une humidification fréquente sur des périodes significatives (quelques semaines).

## CLASSE 4 :

### BOIS EN CONTACT AVEC LE SOL ET/OU L'EAU

A l'extérieur en contact avec le sol et/ou de l'eau douce.

Bois à une humidité toujours supérieure à 20%.

## CLASSE 5 :

### BOIS EN CONTACT AVEC L'EAU DE MER

Seuls des bois exotiques correspondent à la classe d'emploi 5.

Cette dernière ne peut pas être obtenue par traitement.



En fonction de l'exposition du matériau, il faudra choisir un bois avec une classe d'emploi compatible. Il existe 5 classes d'emploi communes à l'ensemble du marché européen. Celles-ci déterminent la sensibilité du bois aux agents biologiques (champignons, insectes xylophages, térébrants marins) selon sa situation dans la structure de l'ouvrage (intérieure, extérieure). Il est possible de savoir si l'essence de bois choisie exige ou non un traitement.

		CLASSE 1	CLASSE 2	CLASSE 3a	CLASSE 3b	CLASSE 4
Bouleau	sans aubier - sans traitement					
	aubier et traitement					
Charme	sans aubier - sans traitement					
	aubier et traitement					
Châtaigner	sans aubier - sans traitement					
	aubier et traitement					
Chêne	sans aubier - sans traitement					
	aubier et traitement					
Erable	sans aubier - sans traitement					
	aubier et traitement					
Frêne	sans aubier - sans traitement					
	aubier et traitement					
Hêtre	sans aubier - sans traitement					
	aubier et traitement					
Merisier	sans aubier - sans traitement					
	aubier et traitement					
Noyer	sans aubier - sans traitement					
	aubier et traitement					
Peuplier	sans aubier - sans traitement					
	aubier et traitement					
Robinier	sans aubier - sans traitement					
	aubier et traitement					

L'aubier non traité doit systématiquement être considéré non-durable vis-à-vis des différents agents biologiques. La classe d'emploi ne suffit pas à elle seule à garantir la durabilité du bois. Les conditions de mise en œuvre (contact avec le sol, humidité, ventilation, entretien, etc.) influencent fortement la tenue dans le temps.

# LES FONDAMENTAUX D'UN AMÉNAGEMENT EN FEUILLUS

## 01. Clarifier les besoins et les contraintes du projet

Avant toute chose, il est essentiel de définir précisément le cadre du projet.

Cela passe par :

- **L'usage des espaces à aménager** : intérieur ou extérieur, résidentiel ou tertiaire, public ou privé
- **Les contraintes techniques** : charges, hygrométrie, exposition aux UV, niveau de trafic ou de sollicitation
- **Les exigences réglementaires applicables** : accessibilité, sécurité incendie, acoustique
- **Le budget disponible et le planning de réalisation**
- **Les attentes esthétiques et sensorielles du maître d'ouvrage**

Ces éléments conditionnent les choix techniques, architecturaux et esthétiques du projet.

## 02. Choisir des essences adaptées

Les feuillus offrent une grande diversité de propriétés mécaniques, esthétiques et d'usages (voir page 10).

Le choix des essences doit être cohérent avec :

- **Les contraintes techniques identifiées**
- **Les usages prévus**
- **Les ambiances recherchées**

Dans la mesure du possible, il est recommandé de privilégier des essences locales.

Pour cela, se référer au *Guide des bois locaux de la Vallée de la Seine* édité par Fibois Normandie & Île-de-France.

Les bois feuillus présentent naturellement des singularités :

- **Nœuds**
- **Variations de teinte**
- **Altérations biologiques**
- **Irrégularités de croissance**
- **Pente de fil**

Ces singularités n'altèrent pas systématiquement les performances techniques du bois. Certaines ont un impact uniquement esthétique (variations de couleur, coulures potentielles de tanins). D'autres peuvent influencer les capacités mécaniques, notamment pour des usages structurels (nœuds, fentes).

Encadrée par des normes, leur prise en compte est maîtrisée lors de la transformation du bois, tout en conservant le caractère unique de chaque essence.

Pour aller plus loin, se référer aux livrets de la FNB : *Les singularités du bois, l'empreinte de la vie des arbres* et *Les singularités du chêne*

## 03. Identifier les fournisseurs et entreprises compétentes

L'interprofession Fibois de votre région permet d'identifier des entreprises adaptées à votre projet.

En amont, il est recommandé de :

- **Vérifier les capacités de production**
- **Anticiper les délais d'approvisionnement**
- **S'assurer de la disponibilité des essences retenues**

Des échanges avec les entreprises peuvent également permettre de :

- **Valider la faisabilité technique du projet**
- **Mieux comprendre les différentes qualités de bois proposées**

## 04. Intégrer le bois feuillu dès la conception

Le bois feuillu doit être pris en compte dès les premières phases de conception.

Il convient notamment de :

- **Anticiper les variations dimensionnelles du bois** (retrait, gonflement)
- **Choisir des assemblages et des fixations adaptés aux essences sélectionnées**
- **Prévoir la protection et l'entretien des ouvrages** (traitement de pré-grisement, finitions)

Pour certaines essences, comme le chêne ou le châtaignier non ressuyés, il est également important d'anticiper les coulures de tanins, qui peuvent relever d'un choix esthétique assumé.

## 05. Prescrire et contractualiser avec précision

Les pièces écrites du projet (CCTP, etc.) doivent formuler des prescriptions claires et détaillées.

Elles doivent notamment :

- **Préciser les essences retenues et les qualités esthétiques attendues**
- **Indiquer les certifications exigées** (PEFC, FSC, Bois de France...)
- **Définir les classes d'emploi, d'aspect et les tolérances dimensionnelles**
- **Référencer les DTU et normes applicables**  
(DTU 51.1 – parquets, DTU 41.2 – bardages, DTU 31.1 – charpente traditionnelle)
- **Exiger la traçabilité des bois et les documents de suivi associés** (bons de livraison, certificats)

# LES PRODUITS D'AMÉNAGEMENT EN ÎLE-DE-FRANCE ET NORMANDIE

TABLEAU SYNTHÉTIQUE DES USAGES PAR ESSENCE FEUILLUE

	BOIS BRUT	REVÊTEMENT D'INTÉRIEUR	MENUISERIE D'INTÉRIEUR	AGENCEMENT	BARDAGE ET TUILES	AMÉNAGEMENT EXTÉRIEUR
Bouleau	■	■	■	■	■	■
Charme	■	■	■	■	■	■
Châtaignier	■	■	■	■	■	■
Chêne	■	■	■	■	■	■
Erable	■	■	■	■	■	■
Frêne	■	■	■	■	■	■
Hêtre	■	■	■	■	■	■
Merisier	■	■	■	■	■	■
Noyer	■	■	■	■	■	■
Peuplier	■	■	■	■	■	■
Robinier	■	■	■	■	■	■

■ Usage ne nécessitant pas de disposition particulière liée au bois, sauf purge d'aubier.

■ Usage nécessitant des dispositions particulières (traitement, finition ou autre protection).

# LES PRODUITS D'AMÉNAGEMENT EN FEUILLUS

EN ÎLE-DE-FRANCE ET NORMANDIE

# LE BOIS BRUT

## 01. PLOT/PLATEAU

Le plot est un ensemble de plateaux d'une épaisseur donnée obtenu par le sciage d'une ou plusieurs grumes dans la longueur. On appelle plot reconstitué un plot issu d'une seule grume sélectionnée spécifiquement. Long de 3 mètres minimum, un plot reconstitué est classé selon son diamètre. On appelle dépareillé un plot constitué de plateaux de qualité homogène de 2m et plus, dont la matière première est issue de plusieurs grumes.

La qualité des plots définit leurs fonctions et usages (industrie, agencement, rénovation, parqueterie, meubles, menuiserie...).

**ESSENCES COURANTES** toutes essences

## 02. AVIVÉ

Un avivé est une planche délignée avec deux bords parallèles, de largeur supérieure à 100 mm et présentant 4 arêtes vives. Les avivés sont triés par qualité selon un référentiel précis. Ils sont destinés à la menuiserie, l'ébénisterie, l'aménagement intérieur, la fabrication de parquets, de meubles ou d'éléments de cuisines... En fonction des usages souhaités, plusieurs qualités et épaisseurs sont disponibles.

**ESSENCES COURANTES** toutes essences

## 03. PIÈCE ÉQUARRIE

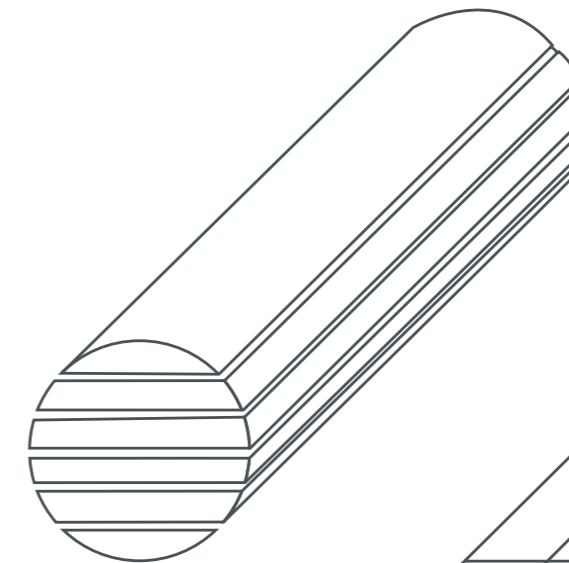
Une pièce équarrée désigne une pièce de bois sciée de très forte épaisseur et généralement de section carrée.

Ces pièces sont utilisées comme éléments de charpente, aménagement, paysage, décoration...

**ESSENCES COURANTES** chêne, châtaignier...

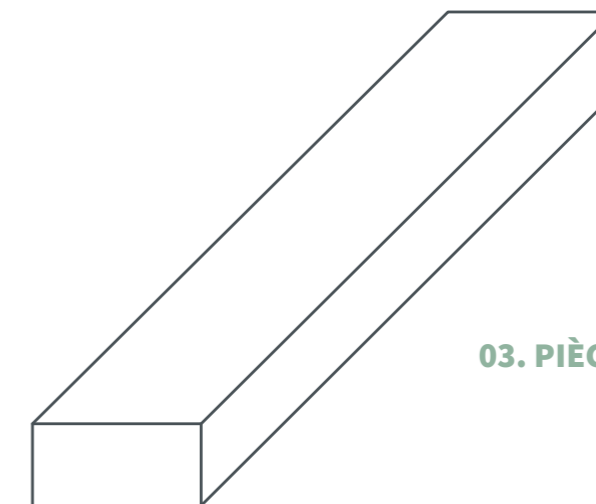
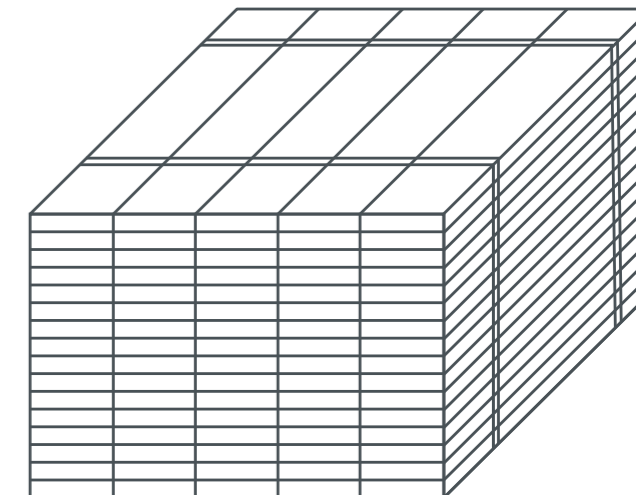


photo : © Clélia Lenoble



01. PLOT/PLATEAU

02. AVIVÉ



03. PIÈCE ÉQUARRIE

# PARQUETS ET REVÊTEMENTS INTÉRIEURS

## 04. REVÊTEMENT DE SOL

Il regroupe des solutions en bois ou à base de bois pour revêtir les sols intérieurs.

### • PARQUET MASSIF

Constituée d'une seule pièce de bois, une lame de parquet massif est usinée dans l'épaisseur d'une seule essence. Elle est rainurée-languettée pour une pose facilitée, ou brute de sciage à retravailler. Elle est disponible en différentes largeurs, longueurs et épaisseurs selon les types de poses : pose clouée, collée ou flottante.

**ESSENCES COURANTES** *chêne, châtaignier, frêne, hêtre...*

### • PARQUET CONTRECOLLÉ

Composé de plusieurs couches (parement en bois noble + âme en contreplaqué ou latté), le parquet contrecollé combine stabilité dimensionnelle et esthétique. Disponible en formats mono ou multi-lames, il peut recevoir différentes finitions (brut, huilé, verni...).

**ESSENCES COURANTES** *chêne, châtaignier, hêtre, frêne...*

## 05. REVÊTEMENT MURAL

### • LAMBRIS ET PAREMENTS

Un lambris est un système de revêtement intérieur pour les parois verticales et les plafonds, constitué de lames, fixées mécaniquement sur une ossature. Il existe deux modes de pose : à joint fermé - à joint ouvert (claire-voie) cloués ou agrafés. (NF...)

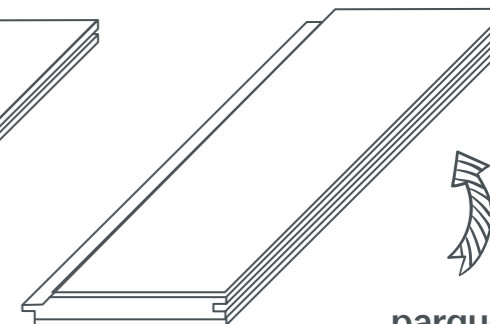
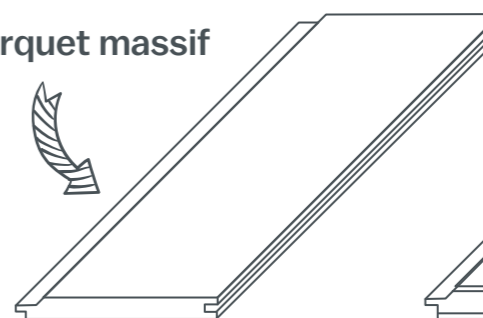
**ESSENCES COURANTES** *chêne, châtaignier, hêtre, peuplier...*



photo : © Entreprise Duchesne

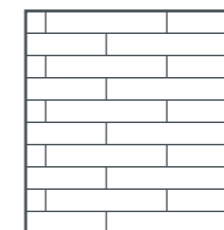
## 04. REVÊTEMENT DE SOL

parquet massif

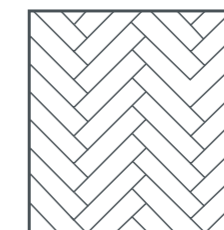


parquet  
contrecollé

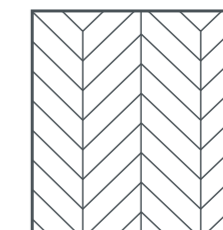
les types de pose de parquet :



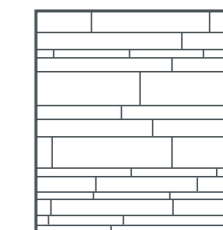
à l'anglaise  
ou à la coupe perdue



à bâtons rompus

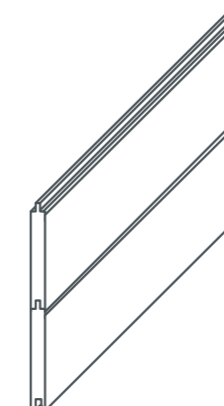


à point de Hongrie

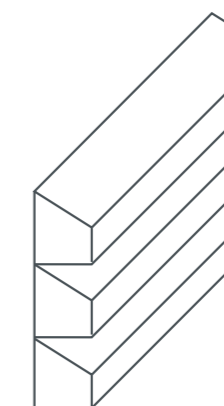


à la française

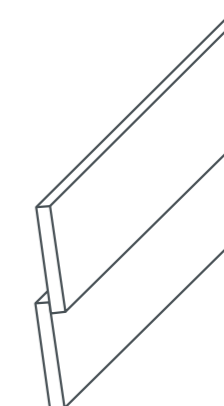
## 05. REVÊTEMENT MURAL



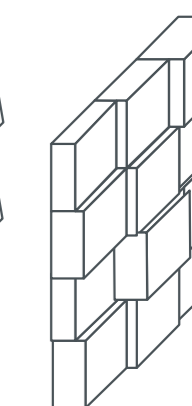
rainure et  
languette



claire voie ou  
pause ajourée



à clin  
(à recouvrement)



parement bois  
en plaquette

# PRODUITS D'AMÉNAGEMENT INTÉRIEUR

## 06. CARRELET

Éléments en bois massif ou lamellé-collé de section carrée ou rectangulaire, les carrelets sont utilisés pour la fabrication de menuiseries intérieures (huisseries, montants, traverses...), l'agencement ou l'ameublement. Ils peuvent être bruts ou rabotés, prêts à être usinés.

**ESSENCES COURANTES** *chêne, châtaignier, hêtre, frêne...*

## 07. PANNEAU MASSIF

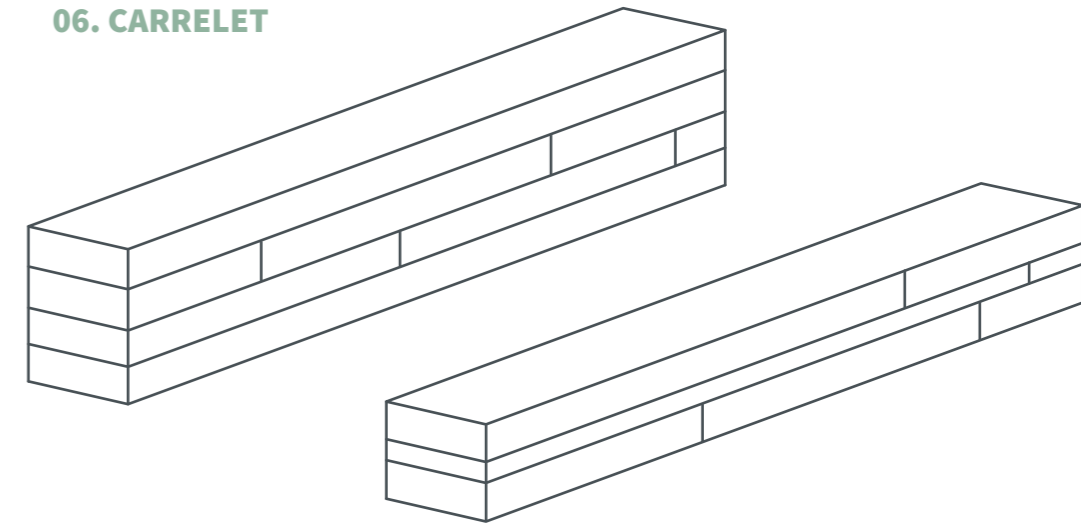
Constitués de lames de bois collées entre elles (monolame ou multilames), les panneaux massifs sont disponibles en différentes épaisseurs et formats. Ils offrent une grande résistance.

**ESSENCES COURANTES** *chêne, châtaignier, frêne, hêtre...*

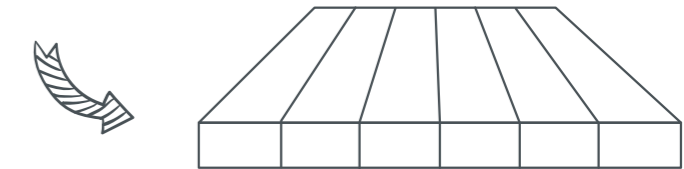
## 08. PANNEAU CONTRECOLLÉ

Assemblés en plis croisés pour améliorer la stabilité dimensionnelle, ces panneaux sont adaptés aux grandes surfaces ou aux applications nécessitant une bonne tenue structurelle.

### 06. CARRELET



### 07. PANNEAU MASSIF



### 08. PANNEAU CONTRECOLLÉ



# PRODUITS D'AMÉNAGEMENT INTÉRIEUR

## 09. ESCALIER

En bois massif ou mixte, l'escalier est fabriqué sur mesure ou en standard à partir d'éléments usinés : limons, marches, contremarches, poteaux. Les finitions peuvent varier (brut, verni, huilé...).

**ESSENCES COURANTES** *chêne, châtaignier, hêtre, frêne*

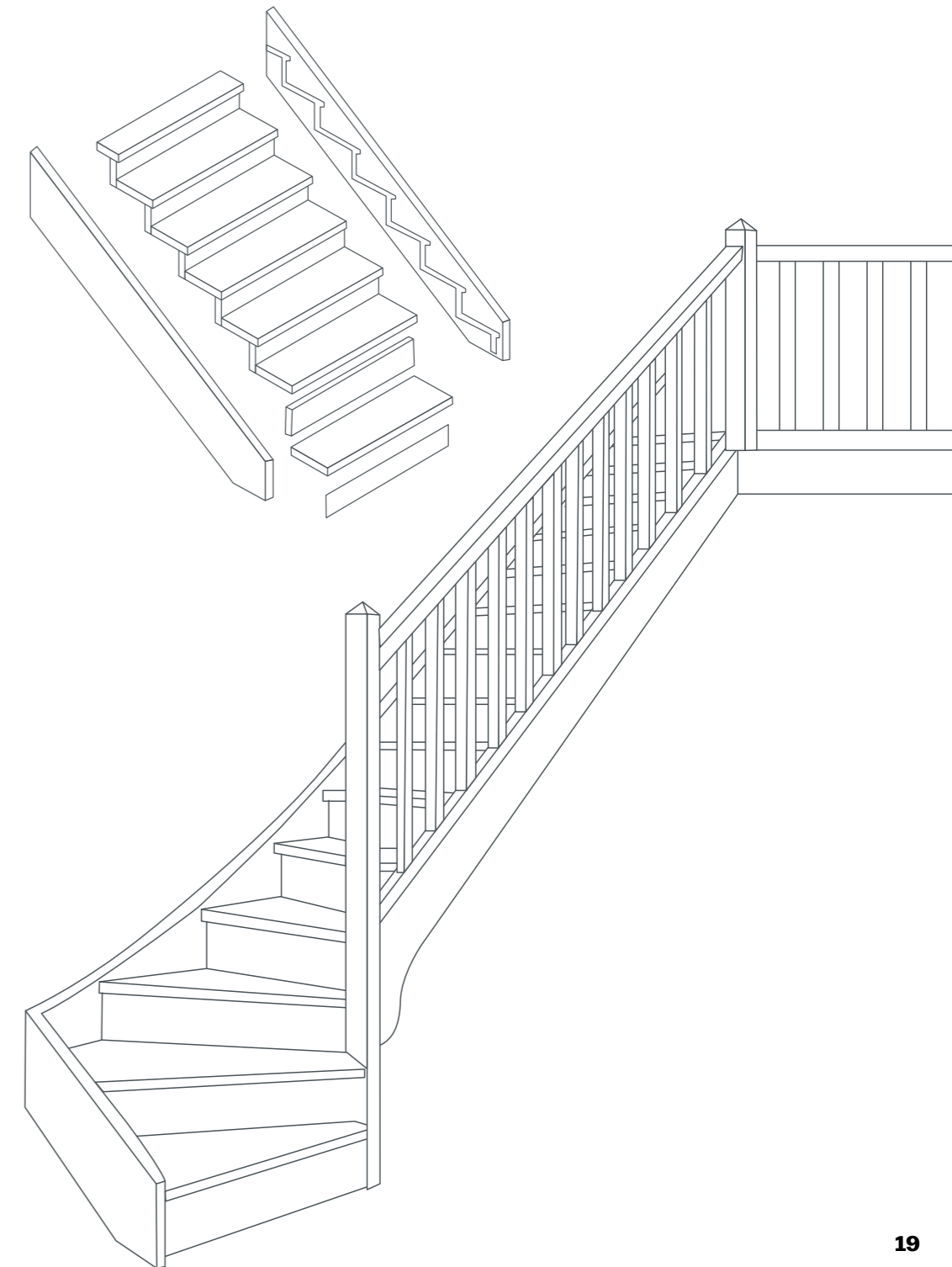
## 10. RAMBARDE

Éléments de sécurité et de finition pour escaliers, balcons ou mezzanines, les rambarde en bois peuvent être pleines ou ajourées.

**ESSENCES COURANTES** *chêne, châtaignier, hêtre, frêne*



photo : © Entreprise Duchesne



# BARDAGE & TUILES

## 11. BARDAGE

Le bardage bois est un revêtement extérieur constitué de lames de bois fixées sur une structure, servant à protéger et embellir les façades des bâtiments. La plupart du temps, il s'agit de planches profilées pour créer en façade un motif répétitif et permettre leur assemblage. Les bois utilisés peuvent être bruts, rabotés, avec une finition et/ou traités par autoclave ou par un traitement haute température.

La pose de bardage peut également s'effectuer verticalement avec des procédés similaires

**Profils disponibles :** en fonction du rendu souhaité, différents profils de lames de bardage sont disponibles sur le marché : élégie, plat, parallélogramme, arrondie, faux claire-voie...

Le bois est un matériau vivant. De ce fait, sa couleur va varier au cours du temps. On peut choisir de conserver son aspect naturel et le voir griser ou choisir une finition qui empêchera l'évolution de son aspect (pré-grisaillement...)

**ESSENCES COURANTES** *chêne, châtaignier, robinier, peuplier, frêne...*

## 12. BARDEAU / TUILE

Les bardeaux sont obtenus par tronçonnage (mise à dimension en longueur et largeur) et fendage. Ils peuvent être réalisés à partir de différentes essences généralement naturellement durables comme le châtaignier, le chêne, le robinier, le douglas... Ces produits ont une grande stabilité et durabilité liées à la technique de fendage dans le sens des fibres du bois et à la qualité des pièces. Ils sont résistants au gel et à la grêle.

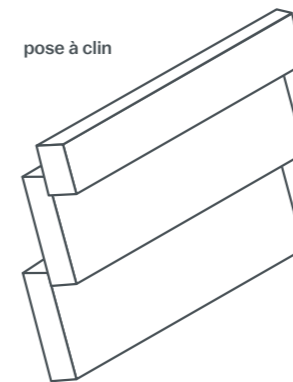
**ESSENCES COURANTES** *chêne, châtaignier, robinier*



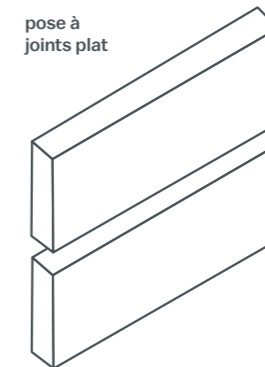
photo : © Fibois Normandie

## 11. BARDAGE

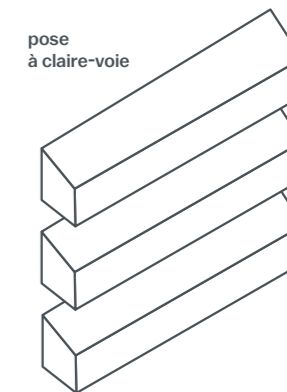
pose à clin



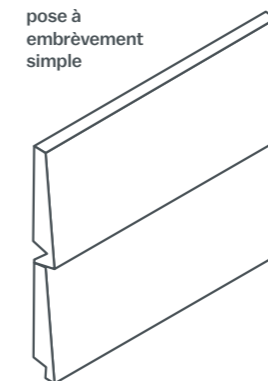
pose à joints plat



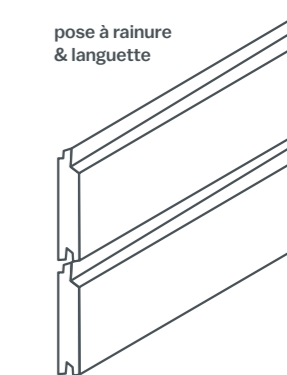
pose à claire-voie



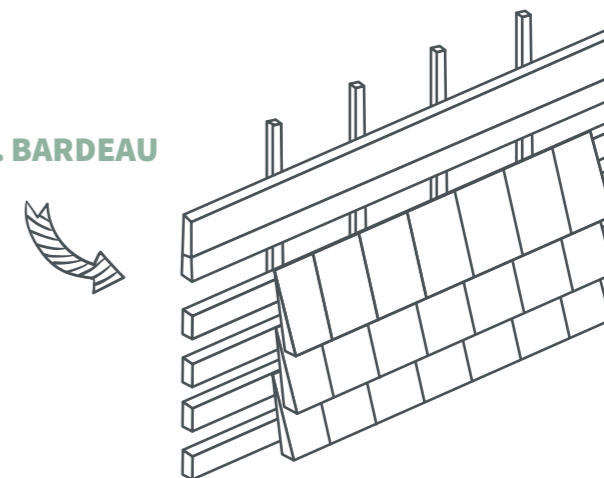
pose à embrèvement simple



pose à rainure & languette



## 12. BARDEAU

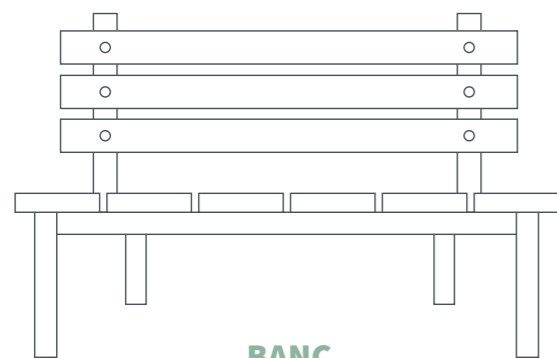


# MOBILIER URBAIN

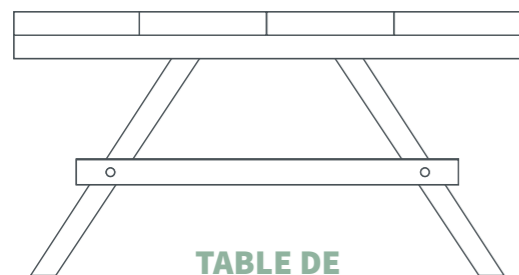
Le mobilier urbain constitue, pour les collectivités, un moyen simple de valoriser l'utilisation du bois feuillu face à des matériaux plus couramment employés tels que le métal ou le béton. Présent dans l'espace public sous une grande diversité de formes, il offre de nombreuses opportunités d'intégrer un matériau naturel, renouvelable et local.

Le terme "mobilier urbain" regroupe différents produits : le mobilier d'éclairage, les objets publics (œuvre d'art, sculptures) et le mobilier fonctionnel tel que le mobilier de propreté, d'information, de cheminement, d'espaces verts, de stationnement, de repos, d'équipement....

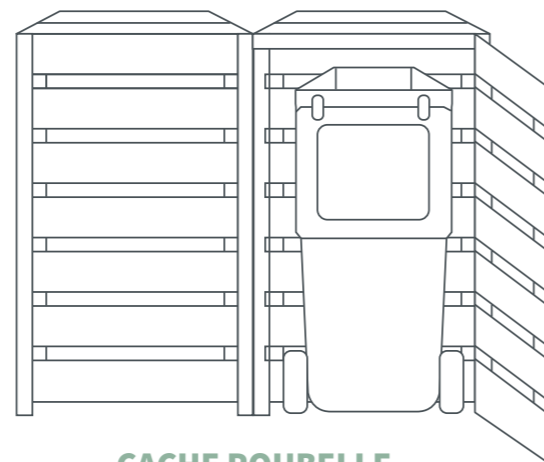
Dans les espaces publics, le mobilier doit répondre à des contraintes de sécurité, d'entretien, de durabilité et d'accessibilité : il est donc souvent standardisé. A l'inverse, dans l'espace privé, il existe une plus grande liberté.



**BANC**



**TABLE DE  
PIQUE-NIQUE**



**CACHE POUCELLE**



# TERRASSE

## ET AMÉNAGEMENT D'EXTÉRIEUR

### 13. TERRASSE

Une lame de terrasse est un profilé linéaire en bois massif, destiné à être posé à plat sur des lambourdes ou directement sur un support porteur, en respectant un espace de ventilation et sans contact en rive. L'assemblage de ces lames constitue le platelage, qui forme un revêtement de sol extérieur stable et durable. Le bois utilisé peut être adapté naturellement ou traité afin de garantir sa résistance aux intempéries et aux sollicitations mécaniques liées à un usage intensif. Le bois est un matériau vivant. De ce fait, sa couleur va varier au cours du temps et griser.

**ESSENCES COURANTES** *chêne, châtaignier, robinier, frêne THT...*

### 14. LAMBOURDE

Une lambourde est une pièce de bois longitudinale destinée à la construction. Elle s'utilise principalement pour la réalisation de terrasses. Dans ce cas, les lambourdes constituent la structure de support des lames. La lambourde sert également à la construction de patios et pergolas et de support de bardage.

**ESSENCES COURANTES** *chêne, châtaignier, robinier*

### 15. TRAVERSE

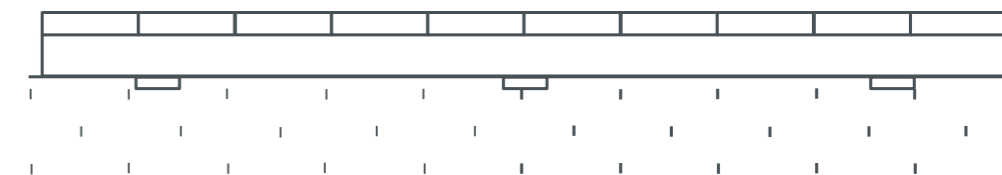
Les traverses sont des pièces de bois brutes de sciage avec au minimum 3 arêtes vives d'usage courant en aménagement extérieur. Bordures de potager ou de massifs en gravier décoratif, retenues de terre, palissades, marches d'escalier de jardin : leurs utilisations sont multiples.

**ESSENCES COURANTES** *chêne, châtaignier, robinier...*

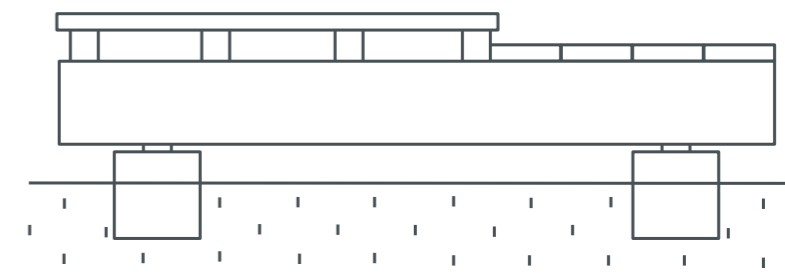


photo : Passerelle en chêne © Filbois Normandie

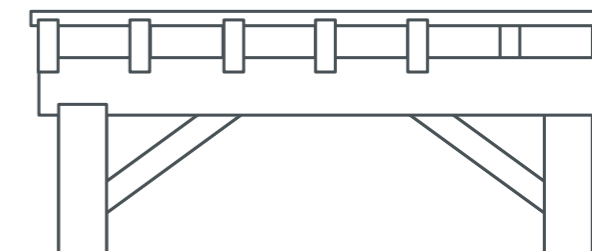
### 13. TERRASSE



Platelage sur dalle béton



Lames sur solives, sur lambourde, sur structure bois



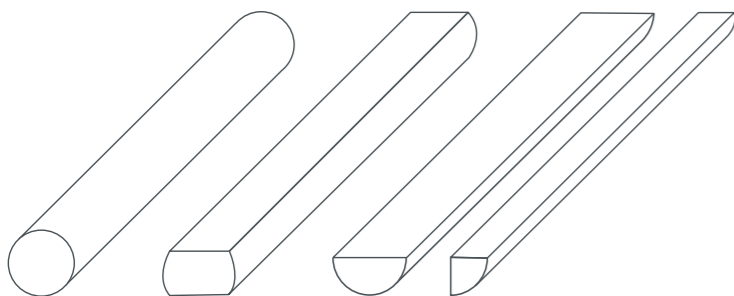
Lames sur solives (avec ou sans lambourde), sur plot béton

## TERRASSE ET AMÉNAGEMENT EXTÉRIEUR

### 16. PIQUET ET RONDIN

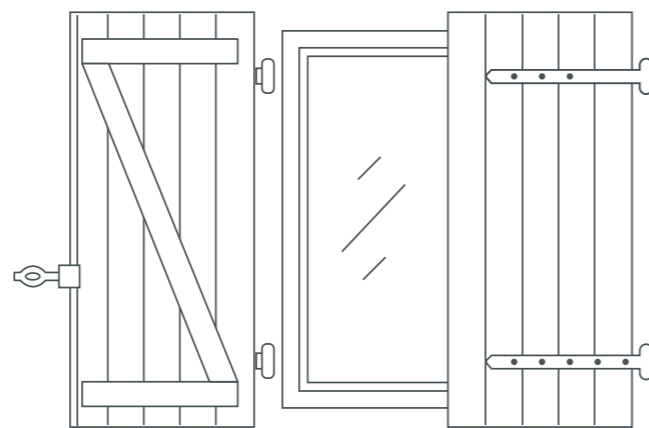
Pièce de bois massif de section ronde obtenue par fendage ou tournage. Il n'existe pas de classement qualité pour ce genre de produit.

**ESSENCES COURANTES** châtaignier, robinier...



### 18. LAME DE VOLET

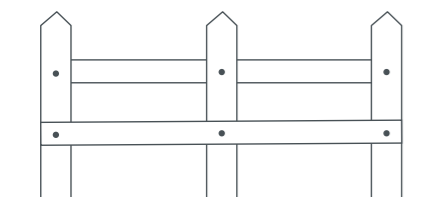
Une lame de volet en bois est un élément linéaire, généralement sous forme de planche profilée, destiné à être assemblé avec d'autres lames pour former un panneau rigide de volet.



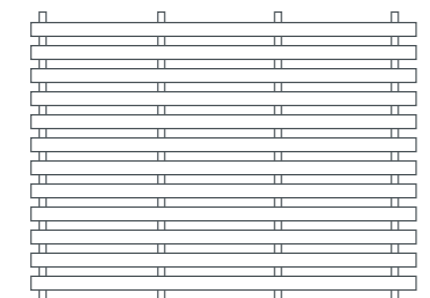
volets à battants

### 17. CLÔTURE

Ce produit n'étant pas normalisé, chaque fabricant définit ses propres caractéristiques. Ils peuvent se présenter sous la forme d'éléments assemblés en usine ou à monter soi-même.



barrière de piscine



clôture ajourée

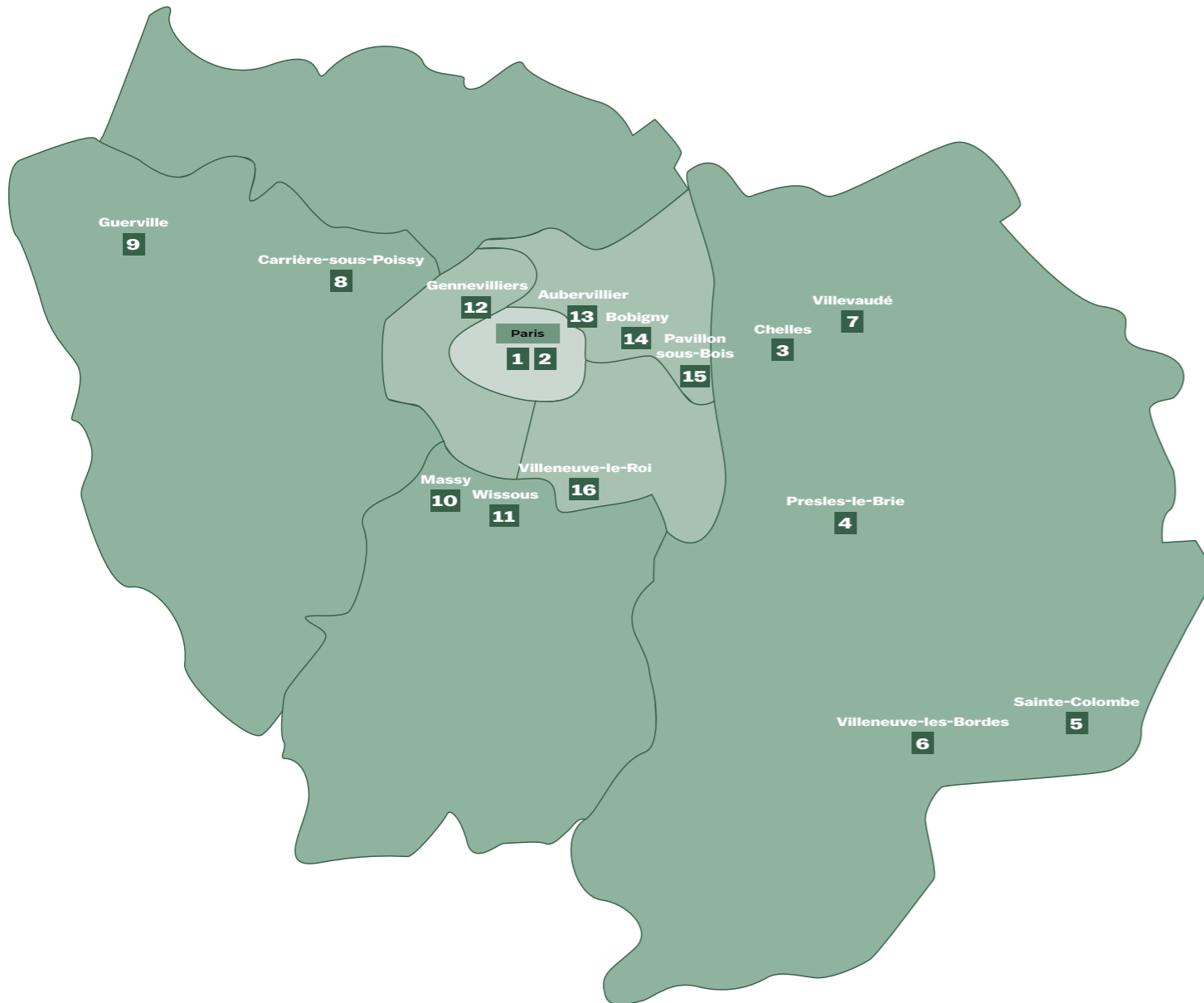


clôture à clin

# ANNUAIRE DES ENTREPRISES

D'ÎLE-DE-FRANCE ET DE NORMANDIE

# ÎLE-DE-FRANCE



## La parqueterie nouvelle 1

141, rue de Bagnolet 75020 • Paris  
[www.laparqueterienouvelle.fr](http://www.laparqueterienouvelle.fr)  
 01 40 30 55 55

[m.daubert@lp-nouvelle.fr](mailto:m.daubert@lp-nouvelle.fr)

Adhérent Fibois-IDF

Certification : Certains produits PEFC et/ou FSC

Showroom : Bezons, Paris, Chambourcy

### Produits

**PARQUET MASSIF** Chêne, frêne, hêtre, châtaignier

**PARQUET CONTRECOLLÉ** Chêne, frêne, feuillus divers

**DALLE VERSAILLES** Chêne

**REVÊTEMENT MURAL-LAMBRIS TRAVERSE** Chêne

**LAME DE TERRASSE** Chêne, frêne, robinier

## La maison du parquet 2

131, rue de Montreuil • 75011 Paris  
[www.lamaisonduparquet.com](http://www.lamaisonduparquet.com)

01 43 73 80 80

[Imdp@lababois.fr](mailto:Imdp@lababois.fr)

Adhérent Fibois-IDF

Paris 11 Nation, Paris 11 Bastille, Gennevilliers, Sèvres

### Produits

**PARQUET MASSIF** Chêne, hêtre, feuillus divers

**HYWOOD** Parquet hybride feuillus divers

## Drouaire panneaux bois lambris 3

63, avenue du Maréchal Foch • 77500 Chelles

[www.drouaire-bois.com](http://www.drouaire-bois.com)

01 60 08 06 18

[contact@drouaire-bois.com](mailto:contact@drouaire-bois.com)

Certains produits PEFC

### Produits

**PANNEAU MASSIF** Hêtre, chêne

**LAME TRAVERSE** Robinier, chêne

## Paris Bois Peltier Bois 4

6, rue de Coubert • 77220 Presles-en-Brie

[www.peltierbois.com](http://www.peltierbois.com)

02 99 94 81 81

### Produits

**PLOT** Chêne, châtaignier, frêne, hêtre, robinier, merisier

**AVIVÉ PANNEAU MASSIF** Hêtre, chêne

**PANNEAU CONTREPLAQUÉ** Bouleau, peuplier

**CARRELET PARQUET CONTRECOLLÉ** Chêne

**PARQUET MASSIF TRAVERSE** Chêne, châtaignier

## Pareau SARL 5

35, rue du Docteur Schweitzer • 77650 Sainte-Colombe

[www.pareau-sarl.com](http://www.pareau-sarl.com)

01 64 00 14 71

[pareau.siege@pareau-sarl.com](mailto:pareau.siege@pareau-sarl.com)

Adhérent Fibois-IDF

### Produits

**PLOT PLATEAU AVIVÉ** Chêne, frêne, robinier

**PIQUET** Robinier

**BARDAGE** Chêne, châtaignier, feuillus divers

**TRAVERSE** Chêne, feuillus divers

**LAMBOURDE LAME DE VOLET** Feuillus divers

**MOBILIER URBAIN** (tables, jardinières, pontons,...) Feuillus divers

## Bourgeois SA 6

17, rue de la Grande Maison • 77154 Villeneuve-les-Bordes

[www.menuiserie-scierie-bourgeois-77.fr](http://www.menuiserie-scierie-bourgeois-77.fr)

01 64 08 52 34

[bourgeois.denis.sa@wanadoo.fr](mailto:bourgeois.denis.sa@wanadoo.fr)

### Produits

**PLOT PLATEAU** Chêne

**RAMBARDE ESCALIER** Chêne, feuillus divers

## S.M Bois 7

1, rue des Plantes • 77410 Villevaudé  
www.smbois.com  
01 60 26 03 44  
Certains produits PEFC/FSC

### Produits

**PANNEAU CONTREPLAQUÉ** Peuplier

**PARQUET MASSIF** **PARQUET CONTRECOLLÉ** Chêne

**PIQUET** Châtaignier

**TRAVERSE** Chêne, châtaignier

**CLÔTURE** Peuplier (THT)

## Amexbois - Fabrique 21 8

Avenue du Port • 78955 Carrières-Sous-Poissy  
www.amexbois.fr  
04 92 70 04 12  
contact@amexbois.fr  
Certification/Label : PEFC - Bois de France

### Produits

**AVIVÉ** **BARDAGE** **TRAVERSE** **LAMBOURDE**

**LAME DE TERRASSE** Chêne, robinier, châtaignier, feuillus divers

**MOBILIER URBAIN** Feuillus divers

## MSF Bois 9

16, rue Saint-Martin • 78930 Guerville  
www.scierie-msf.fr  
01 34 97 05 25  
bureau@menuiserie-msf.com

### Produits

**PLOT** **PLATEAU** **AVIVÉ** Chêne

**RAMBARDE** **ESCALIER** **TRAVERSE** Chêne, feuillus divers

**MOBILIER URBAIN** (tables, blancs,...) Feuillus divers

## Ets Georges Vilatte 10

8, route de la Bonde • 91300 Massy  
www.vilatte-bois.fr  
01 47 35 33 33  
Certification : PEFC

### Produits

**PLOT** Chêne, feuillus divers

**AVIVÉ** Hêtre

**PANNEAU MASSIF** Chêne, hêtre

**PANNEAU CONTREPLAQUÉ** Hêtre, feuillus divers

**PARQUET MASSIF** Chêne, châtaignier

**LAMBOURDE** Chêne

## GrosJean Wood Solution 11

ZAC de Montavas • 2 rue Colbert • 91329 Wissous  
www.grosjean-bois.com  
01 69 75 88 88  
contact@grosjean-bois.com  
Certification : PEFC, FSC

### Produits

**PANNEAU CONTREPLAQUÉ** Bouleau, peuplier

**PARQUET MASSIF** **PARQUET CONTRECOLLÉ** Chêne

## E.G Bois et Aboisif (groupe Lababois) 12

3, avenue Henri Colin • 92230 Gennevilliers  
183, quai Voltaire • 77190 Dammarie-les-Lys  
www.egbois.fr • www.aboisif.fr  
01 47 81 74 74 • 01 64 37 10 92  
contact@egbois.fr • contact@aboisif.fr

### Produits

**PLOT** **PANNEAU MASSIF** Chêne, hêtre, frêne, feuillus divers

**AVIVÉ** Chêne, hêtre

**PANNEAU CONTREPLAQUÉ** Bouleau, peuplier, hêtre

**RONDIN** Chêne

## Miele & Cie 13

5, rue des Bergeries • 93300 Aubervilliers  
www.miele-bois.com  
01 43 52 19 40  
miele-bois@orange.fr  
Certains produits PEFC/FSC

### Produits

**PANNEAU MASSIF** Chêne

**PANNEAU CONTREPLAQUÉ** Chêne, hêtre

**BARDAGE** Châtaignier

**LAME DE TERRASSE** Châtaignier, frêne

## SAMB - Négociant en bois 14

1-31, rue du Chemin de Fer • 93000 Bobigny  
www.samb.fr  
01 48 33 04 07  
Certains produits PEFC/FSC

### Produits

**PANNEAU MASSIF** Hêtre, chêne, noyer

**PANNEAU CONTREPLAQUÉ** Hêtre, feuillus divers

**PARQUET MASSIF** **PARQUET CONTRECOLLÉ**

**TRAVERSE** Chêne

**PIQUET** Robinier

**RONDIN** **CLÔTURE** Châtaigniers

## C.I.F Cherqui 15

1, allée d'Athènes • 93320 Les Pavillons-sous-Bois  
www.cifbois.com  
01 48 47 51 39  
contact@cifbois.com  
Certification : PEFC/FSC

### Produits

**PANNEAU MASSIF** Chêne, hêtre

**PANNEAU CONTREPLAQUÉ** Peuplier

**PARQUET MASSIF** Chêne

## Etablissement Chossière 16

4, rue de la Plaine Basse • 94290 Villeneuve-le-Roi  
www.chossiere.fr  
01 45 97 41 44  
contact@chossiere.com  
Certification : PEFC/FSC

### Produits

**AVIVÉ** **CARRELET** Chêne, hêtre, châtaigniers

**PANNEAU MASSIF** Chêne, hêtre, châtaigniers, bouleau

**PANNEAU CONTREPLAQUÉ** Hêtre, feuillus divers

**PARQUET MASSIF** **PARQUET CONTRECOLLÉ** Chêne, hêtre

# À PROXIMITÉ DE L'ILE-DE-FRANCE

## Scierie Forêt Vivante

Route de Brancourt • 02320 Anizy-le-Grand  
www.scierie-foret-vivante.fr  
07 44 47 00 19  
contact@foret-vivante.fr  
Adhérent Fibois-IDF

### Produits

**PLOT** **PLATEAU** **AVIVÉ** Chêne, châtaignier, frêne, feuillus divers

**PIÈCE ÉQUARRIE** Chêne, frêne

**PARQUET MASSIF** Chêne, frêne

**REVÊTEMENT MURAL/LAMBRIS** Chêne, châtaignier, frêne THT, feuillus divers

**BARDAGE** **LAME DE TERRASSE** Chêne, châtaignier, frêne, frêne THT

**TRAVERSE** Chêne

**LAMBOURDE** **PIQUET** **CLÔTURE** Chêne, châtaignier

## La parqueterie de Bourgogne

9, route de Paris • 89320 Cerisiers

www.parquet.fr

03 86 26 20 10

info@parquet.fr

Adhérent Fibois-IDF

### Produits

**PARQUET MASSIF** | **PARQUET CONTRECOLLÉ** Chêne

**PARQUET DOUBLE FACE (pour mezzanine)** Chêne

## Déchaume

330, route de Saint-Amand • 18210 Saint-Pierre-les-Etieux

www.deschaumes.com/dhtml/panier.php

02 48 60 66 07

contact@deschaumes.com

Certification/Label : PEFC - Bois de France

Showroom : Paris 11, Paris 15, Paris 17

### Produits

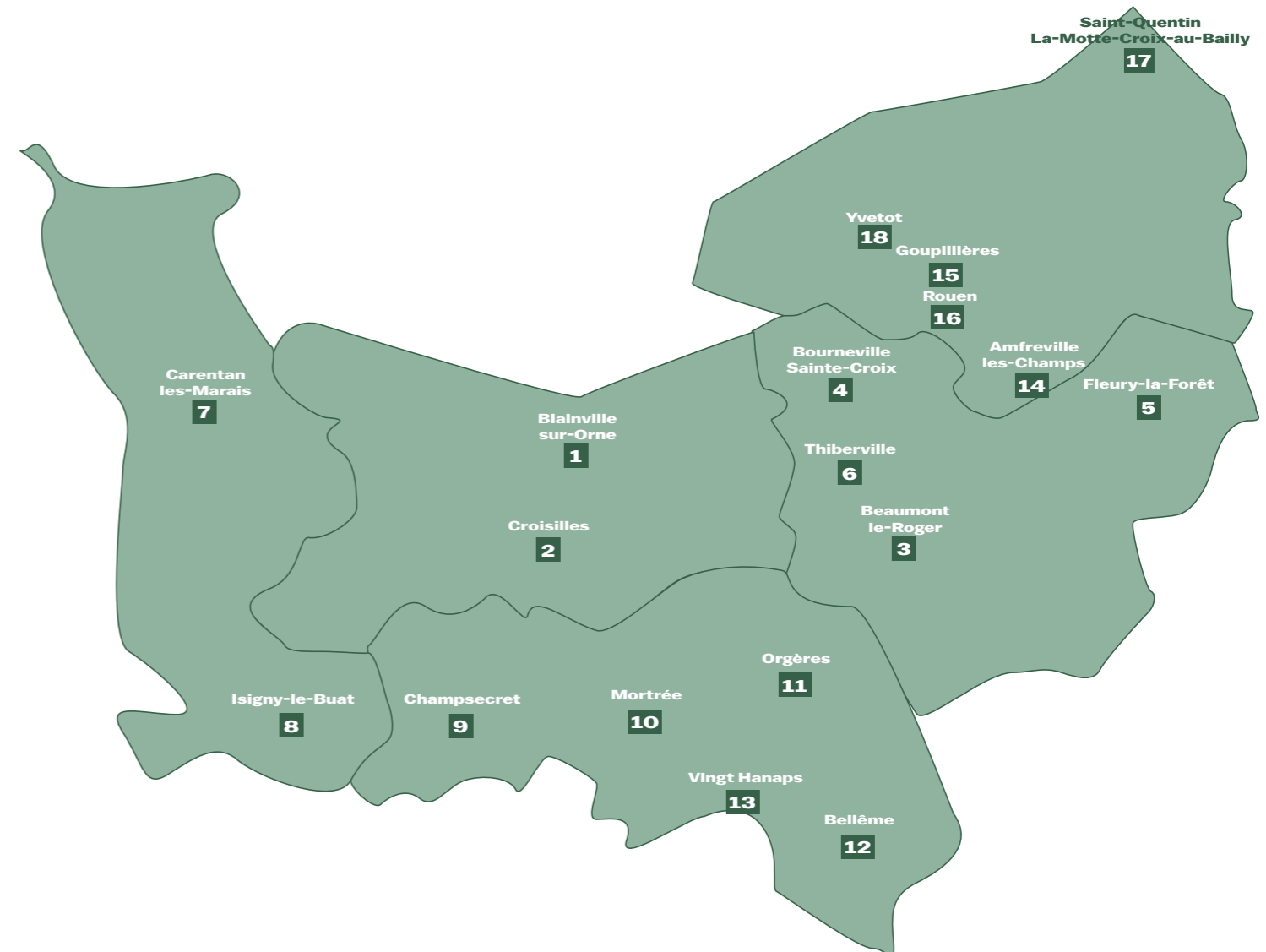
**PANNEAU MASSIF** Chêne, frêne, feuillus divers

**CARRELET** | **PARQUET MASSIF** Chêne

**PARQUET CONTRECOLLÉ** Chêne, frêne



# NORMANDIE



# CALVADOS

## Scierie Besnier 1

7, route de Cormeilles • Blainville-sur-Orne  
02 31 64 14 96  
scierie.besnierdenis@orange.fr

### Produits

**PLOT** **AVIVÉ** **TRAVERSE** Chêne, châtaignier

## Scierie de la Suisse Normande 2

2, route du Moulin de Traspay • Croisilles  
06 88 31 09 46  
freddysurirey@orange.fr

### Produits

**PLOT** **AVIVÉ** Chêne, hêtre

# EURE

## Scierie de la Croix Maitre Renault 3

4, rue de Beaumesnil • Beaumont-le-Roger  
www.scmr-bois.fr  
02 32 45 20 05  
s.c.m.r@wanadoo.fr

### Produits

**TRAVERSE** Chêne

**PLOT** **AVIVÉ** **PIQUET** Chêne, hêtre, châtaignier, frêne

## Au Bois des Cast'Eure 4

409, route de Médine • Bourneville-Sainte-Croix  
www.auboisdescasteure.wixsite.com  
06 77 25 33 21  
auboisdescasteure@gmail.com  
Adhérent Fibois-IDF

### Produits

**PLOT** **AVIVÉ** Chêne, hêtre, tout feuillu

## Scierie Mommert 5

15, route du Bas Fayel • Fleury-la-Forêt  
www.scieriemommert.com  
02 32 49 67 62  
contact@scieriemommert.com  
Adhérent Fibois-IDF

### Produits

**PLOT** Chêne, châtaignier, hêtre, feuillus divers

**AVIVÉ** **PIQUET** Chêne

## Quality Bois 6

168, rue des Métiers • Thiberville  
www.qualitybois.fr  
06 26 27 35 86  
contact@qualitybois.fr

### Produits

**RONDINS** **CLÔTURES** **PIQUETS** Châtaignier, robinier, chêne

# MANCHE

## Les Bois du Cotentin 7

Le Bois Saint Pellerin • Carentan-les-Marais  
06 11 63 31 77  
eurl.lemonnier.gilles@orange.fr

### Produits

**PLATEAU** **PARQUET** Chêne, châtaignier, hêtre, frêne, feuillus divers

**TERRASSE** **BARDAGE** Châtaignier

**TRAVERSE** Chêne

## Scierie Lelandais Frères 8

La Forge – Le Mesnil Bœufs • Isigny-le-Buat  
www.scierie-lelandais.com  
02 33 48 00 49  
lelandais.freres@orange.fr

### Produits

**PLATEAU** **PLOT** **TERRASSE** Châtaignier, chêne

**BARDAGE** Châtaignier

**PARQUET** Chêne

# ORNE

## Scierie Corbière 9

347, la Touche • Champsecret  
www.scierie-corbiere.com  
02 33 30 44 11  
contact@scierie-corbiere.com  
Adhérent Fibois-IDF

### Produits

**PLOT** **PLATEAU** **BARDAGE** **PARQUET** **CLÔTURE**

**RONDIN** **TUILE** Chêne

## Scierie Mortrée 10

141, Grande Rue • Mortrée  
www.scierie-de-mortree.fr  
02 33 35 78 90  
scieriedemortree@gmail.com  
Certification : PEFC, Bois de France  
Adhérent Fibois-IDF

### Produits

**PLOT** **PLATEAU** **AVIVÉ** **BARDAGE** Chêne

**PLATEAU** Autres feuillus

## Scierie d'Orgères 11

Le Bourg • Orgères  
www.scierie-orgeres.fr  
02 33 16 13 72  
contact@scierie-orgeres.fr  
Certification : PEFC, Bois de France

### Produits

**PLOT** **PLATEAU** **TRAVERSE** Chêne

**PLOT** **PLATEAU** Hêtre, frêne, châtaignier, autres feuillus

## Chêne de l'Orne 12

La Rutoire • 61130 Saint-Martin-du-Vieux-Bellême  
www.chenedelorne.fr  
02 33 73 14 43  
parqueterie@chenedelorne.fr

### Produits

**PARQUET** Chêne

## ONF Vegetis 13

ZA le Poirier Billot • Vingt-Hanaps  
02 33 28 10 62  
atelier-bois.normandie@onf.fr

### Produits

**AMÉNAGEMENT EXTÉRIEUR** Chêne, châtaignier, robinier  
(signalétique, barrière, mobilier pour enfant, mobilier urbain, passerelles, ...)

**BARDAGE** Châtaignier

**PARQUET** Chêne

# SEINE MARITIME

## Bois Service Normandie 14

405, route de Rouen • Amfreville-les-Champs  
www.bois-service-normandie.fr  
02 35 56 53 16

### Produits

**PLOT** **PLATEAU** **AVIVÉ** Chêne, hêtre, frêne

**TRAVERSE** **TERRASSE** Chêne

## Lenoir Bois 15

96, route de Renfeugères • Goupillières  
www.lenoirbois.fr  
02 35 91 05 59  
contact@lenoirbois.fr

### Produits

**AMÉNAGEMENT EXTÉRIEUR** (abris, halle,...) Chêne

## Otôk Tône

www.mobilier-otoktone.fr  
02 78 77 65 95

### Produits

**MOBILIER URBAIN** (tables, blancs,...) Frêne (THT)

## Parquets Baratte 16

20, route de Lyons la Forêt • Rouen  
www.parquet-baratte.fr  
02 35 70 54 20

### Produits

**MOBILIER URBAIN** (tables, blancs,...) Frêne (THT)

**PARQUET** Chêne, hêtre

## Gédibois Verstraete 17

ZI Gros Jacques • 2, rue de la Plaine  
Saint-Quentin-la-Motte-Croix-au-Bailly  
www.gedibois.fr  
03 22 60 05 06

### Produits

**PLOT** **PLATEAU** **AVIVÉ** Chêne, hêtre, châtaignier, frêne,  
autres feuillus

**PARQUET** **REVÊTEMENT MURAL** Chêne

**TRAVERSE** **TERRASSE** Chêne

**BARDAGE** **CLÔTURE** Châtaignier


## Environnement Forêts 18

2, boulevard Georges Clémenceau • Yvetot  
www.environnement-forets.com  
02 35 96 28 30  
environnement-forets@orange.fr

### Produits

**AMÉNAGEMENT EXTÉRIEUR** chêne, châtaignier, robinier



Conception et réalisation : Anne-Charlotte SAUTREUIL  FÉVRIER 2026

**Avec le soutien :**



## ÎLE-DE-FRANCE

**Siège :**

24 rue du champ de l'alouette  
75013 Paris

**Contact :**

06 32 61 26 82  
contact@fibois-idf.fr  
www.fibois-idf.fr



## NORMANDIE

**Siège :**

2 bis Longue vue des astronomes  
14111 Louvigny

**Contact :**

06 64 78 94 16  
contact@fibois-normandie.fr  
www.fibois-normandie.fr

**Agence :**

35 rue de Fontenelle  
76000 Rouen